

OBRAČALNA NAPRAVA ON-5-100 T

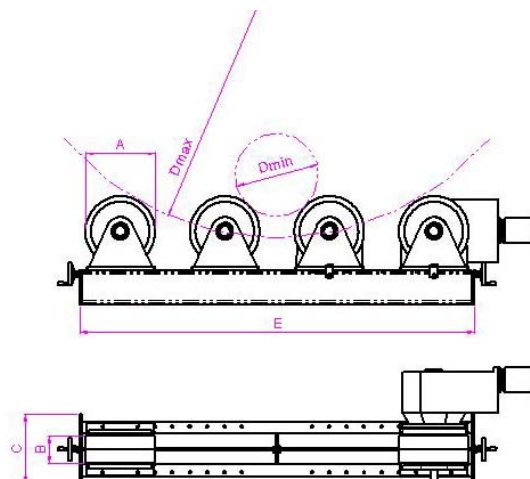

Obračalne naprave ON 5 - 100 T so namenjene za vrtenje predmetov pri varjenju, rezanju, barvanju in pozicioniranju.

Konstruirane so iz dveh neodvisnih enot, pogonske in proste enote, ki so lahko stabilne ali vzdolžno premične. Pogonska enota je opremljena z enim pogonskim in enim prostim kolesom, medtem ko je prosta enota sestavljena iz dveh prostih koles. Opcijsko je pogonska enota opremljena z dvema pogonskima kolesoma.

Vsaka enota je sestavljen iz osnovnega okvirja, nosilcev koles in s kolesi, v primeru premične izvedbe se na osnovne okvirje vgradi podvozje za vzdolžni premik. Kolesa so po obodu obložena s slojem trde gume, uležajena s krogličnimi ležaji na nosilce koles. Kolesa oziroma nosilci koles se lahko premikajo po osnovnem okvirju odvisno od premera, ki se vari. Pričvrstimo jih z vijaki v to predvidene luknje v osnovnem okvirju.

Vklop vrtenja pogonskega kolesa se izvrši preko daljinske komande. Obrača se lahko v levo in desno in je brezstopenjsko regulirana.

Opcija: Brezžična daljinska komanda.

	MODEL	ON - 5t	ON - 10t	ON - 20t	ON - 40t	ON - 60t	ON - 100t
A (mm)		300	300	500	500	500	500
B (mm)		75	150	100	200	300	500
C (mm)		200	300	400	500	500	800
D (mm)		2200	2200	2200	2800	2800	3200
D_{min}/D_{max}		200/3800	200/3800	200/3800	400/5500	400/5500	400/5500
Nosilnost (t/enota)		2,5	5	10	20	30	50
Moment na pogonskem kolesu Nm		600	1200	3000	5000	6000	15000
Rotacijska hitrost (m/min)		0,1-2	0,1-2	0,1-2	0,1-2	0,1-2	0,1-2
Dimenzije koles premer/širna (mm)		350/75	400/100	400/200	500/200	500/300	500/500
Material koles		PU	PU	PU	PU	PU	PU
Dolžina (mm)	Pogonska enota	2500	2500	2500	3100	3100	3600
	Prosta enota	2200	2200	2500	3100	3100	3600
Širina (mm)	Pogonska enota	500	500	700	800	900	1100
	Prosta enota	300	300	400	500	600	800
Daljinska komanda		vključeno	vključeno	vključeno	vključeno	vključeno	vključeno

AVP d.o.o. Avtomatizacija varilnih procesov

Cesta v Log 15, 1351 Brezovica pri Ljubljani / SLOVENIJA

tel: +386 1514 04 10, fax: +386 1 514 04 12 e-mail: info@avp.si www.avp.si

OBRAČALNA NAPRAVA ON100 T



Obračalna naprava nosilnosti 100 T, z zaščito motorjev pred prahom. Pogonska enota je opremljena z enim pogonskim in enim prostim kolesom, medtem ko je prosta enota sestavljena iz dveh prostih koles.

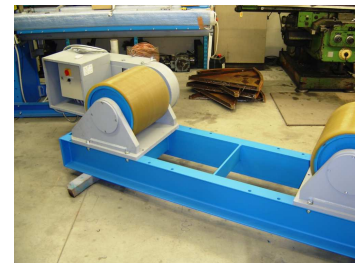

Vsaka enota je sestavljen iz osnovnega okvirja, nosilcev koles in s kolesi, v primeru premične izvedbe se na osnovne okvirje vgradi podvozje za vzdolžni premik. Kolesa so po obodu obložena s slojem trde gume, uležajena s krogličnimi ležaji na nosilce koles.

Vklop vrtenja pogonskega kolesa se izvrši preko daljinske komande. Obrača se lahko v levo in desno in je brezstopenjsko regulirana.



Karakteristične lastnosti:

	MODEL	ON - 100t
A (mm)		500
B (mm)		500
C (mm)		800
D (mm)		3200
D_{min}/D_{max}		400/5500
Nosilnost (t/enota)		50
Moment na pogonskem kolesu Nm		15000
Rotacijska hitrost (m/min)		0,1-2
Dimenzije koles premer/širina (mm)		500/500
Material koles		PU
Dolžina (mm)	Pogonska enota	3600
	Prosta enota	3600
Širina (mm)	Pogonska enota	1100
	Prosta enota	800
Daljinska komanda		vključeno

AVP d.o.o Avtomatizacija varilnih procesov

Cesta v Log 15, 1351 Brezovica pri Ljubljani / SLOVENIJA

tel: +386 1514 04 10, fax: +386 1 514 04 12 e-mail: info@avp.si www.avp.si