

DVOVALJNA VALJČNICA DV 10/2.5

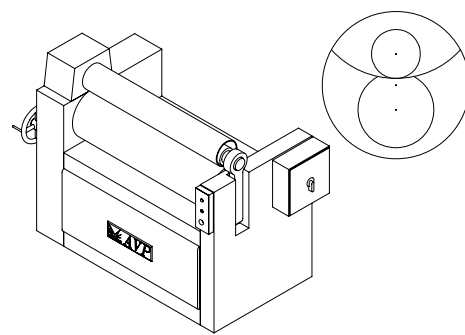
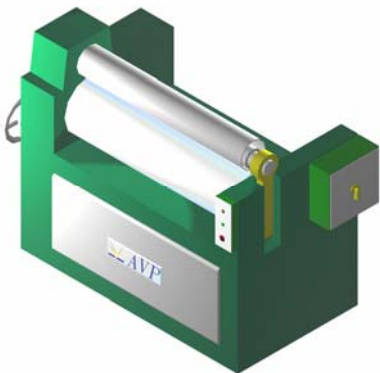

Uporaba

- za valjanje (krivljenje) ploščev (bojleri, gasilski aparati, cevi, rezervoarji za zrak, male tlačne posode,)

Lastnosti

- valjanje v enem prehodu pločevine (velika produktivnost).
- idealna okroglost brez ravnih začetkov in koncev.
- velika produktivnos

Podatki

Dolžina valjanja:	1000 mm
Debelina pločevine:	max 2,5 mm
Min. premer:	cca. 200 mm
Hitrost valjanja:	9m/min
Pomik polivretanskega valja:	hidravličen
Skupna priključna moč:	5,5 KW
Teža:	1.400 kg

AVP d.o.o. Avtomatizacija varilnih procesov

Cesta v Log 15, 1351 Brezovica pri Ljubljani / SLOVENIJA
tel: +386 1514 04 10, fax: +386 1 514 04 12 e-mail: info@avp.si www.avp.si